



ECU7

Вертикальний велотренажер Керівництво з монтажу

15U Rev B

УВАГА!

Ознайомтеся з правилами техніки безпеки та правилами експлуатації тренажеру перед використанням.

СПИСОК ДЕТАЛЕЙ

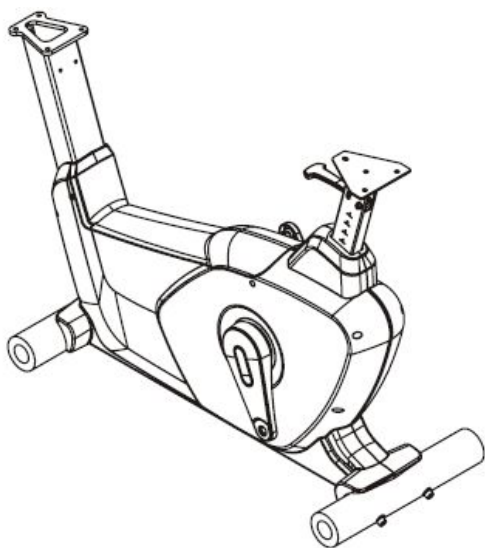

Головна рама у зборі

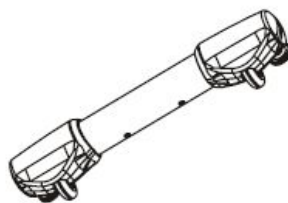

Передня основа у зборі

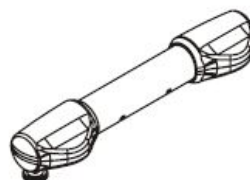

Задня основа у зборі

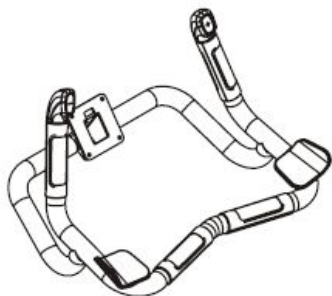

Рукоятка у зборі

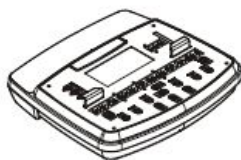

Консоль у зборі



Тримач для стакану у зборі



Сидіння



Педалі



Рама стійки



Керівництво з експлуатації



Накладка для сидіння (ліва, права)



Кришка



Задня кришка



Деталі та інструменти

СПИСОК ДЕТАЛЕЙ ТА ІНСТРУМЕНТІВ

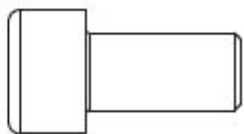

4 гвинти M10*20 (№17)

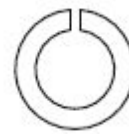

4 пружинні шайби Ф10 (№16)

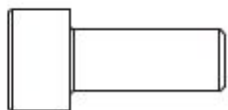

4 гвинти M8*20 (№19)



4 пружинні шайби Ф8 (№18)

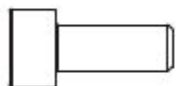

4 гвинти M6*15 (№21)



4 пружинні шайби Ф6 (№20)

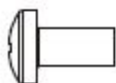

5 гвинтів M5*10 (№15)

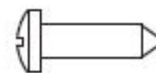

4 гвинти ST4.2*16 (№22)

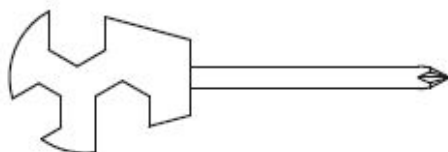

1 гайковий ключ 13-14-15

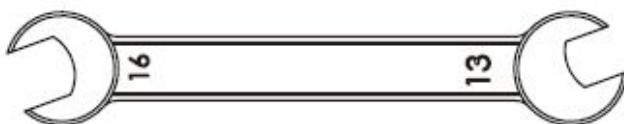

1 подвійний гайковий
ключ 13-16

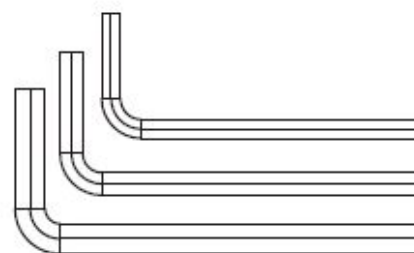

1 шестигранний ключ 5, 6, 8

КРОК 1

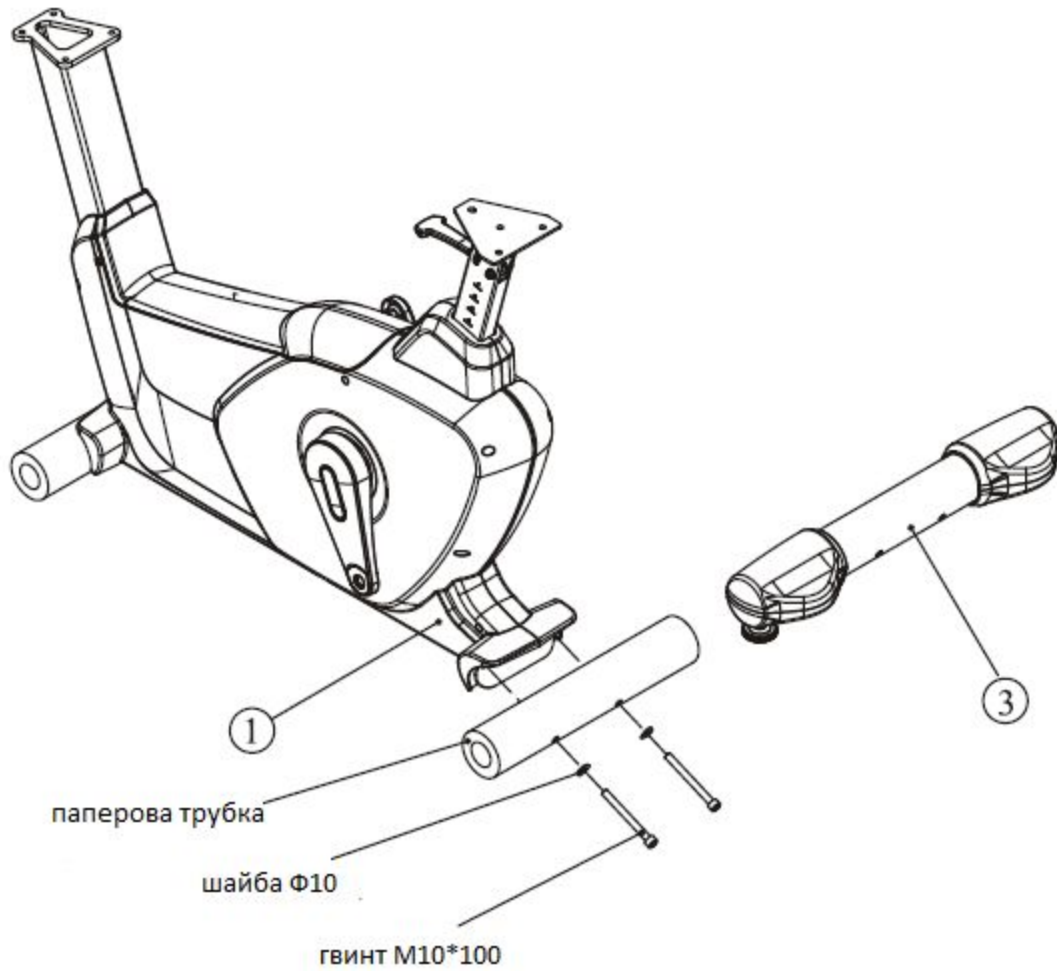

1. Зніміть задню паперову трубку з основної рами (№1).
2. Прикріпіть задню основу (№3) до основної рами (№1) за допомогою:
 - 2 шайб $\Phi 10$
 - 2 болтів M10*100

КРОК 2

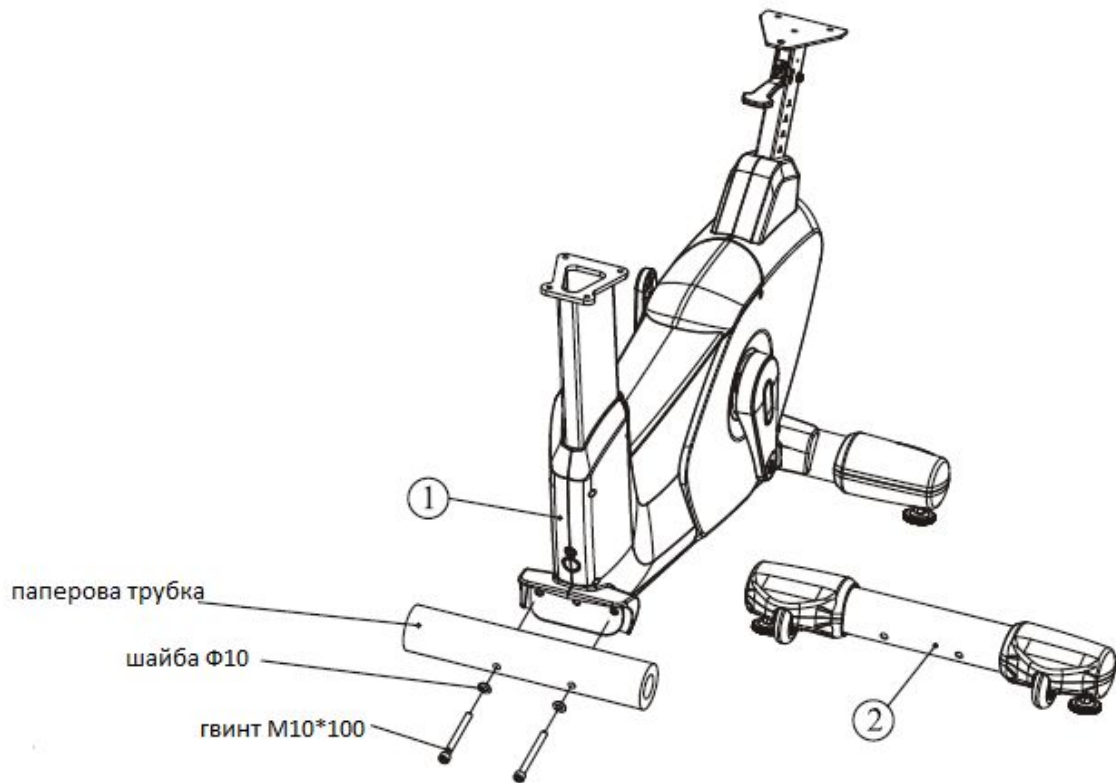

1. Зніміть передню паперову трубку з основної рами (№1).
2. Прикріпіть передню основу (№2) до основної рами (№1) за допомогою:
 - 2 шайб Ф10
 - 2 болтів М10*100

КРОК 3

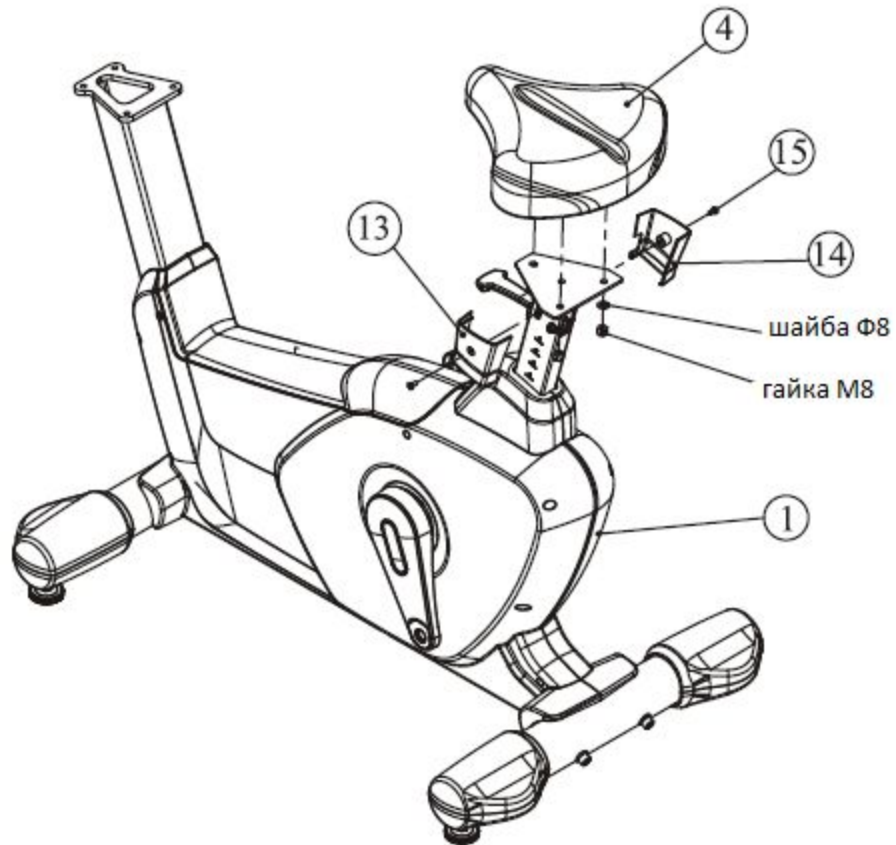

1. Прикріпіть сидіння (№4) до основної рами (№1) за допомогою:
3 шайб Ф8
3 гайок М8
2. Прикріпіть ліву кришку (№13) та праву кришку (№14) до каркасу сидіння за допомогою:
2 гвинтів М5*10 (№15)

КРОК 4

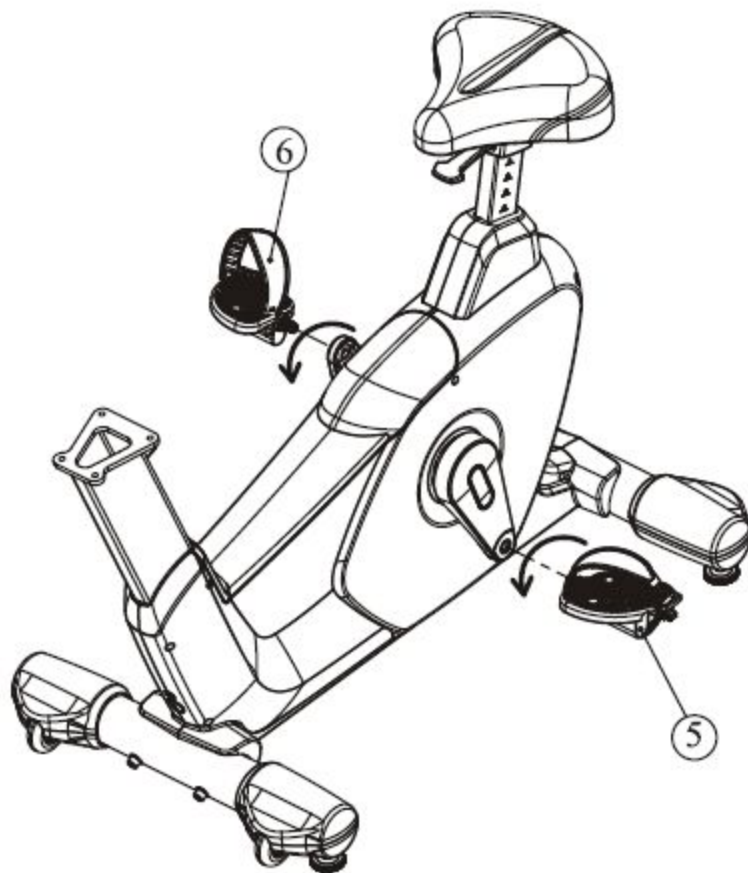

Прикріпіть ліву педаль (№5) та праву педаль (№6) до кривошипа.
Зверніть увагу на напрямок затягування.

КРОК 5

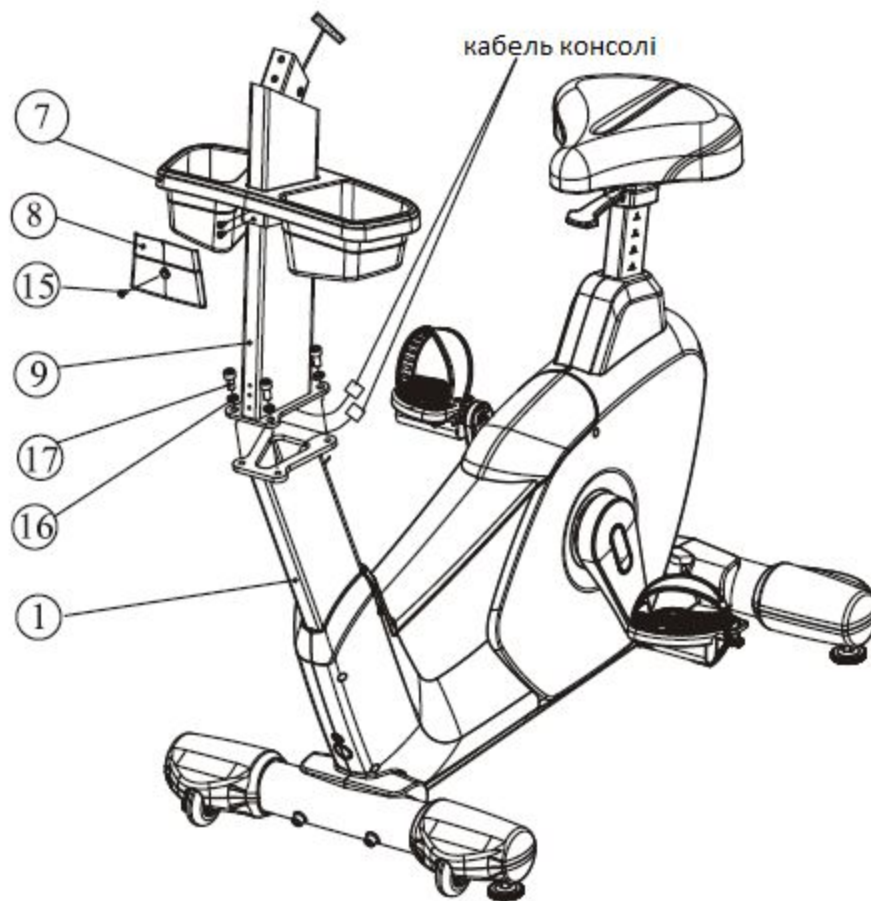

1. Прикріпіть раму стійки (№9) до головної рами (№1) за допомогою:
 - 4 пружинних шайб (№16)
 - 4 гвинтів M10*20 (№17)
2. Прикріпіть 2 кабелі консолі.
3. Прикріпіть тримач для стаканчика (№7) до рами стійки (№9) за допомогою:
 - 2 гвинтів M5*10 (№15)
4. Прикріпіть задню кришку (№8) до рами стійки (№9) за допомогою:
 - 1 гвинта M5*10 (№15)

КРОК 6

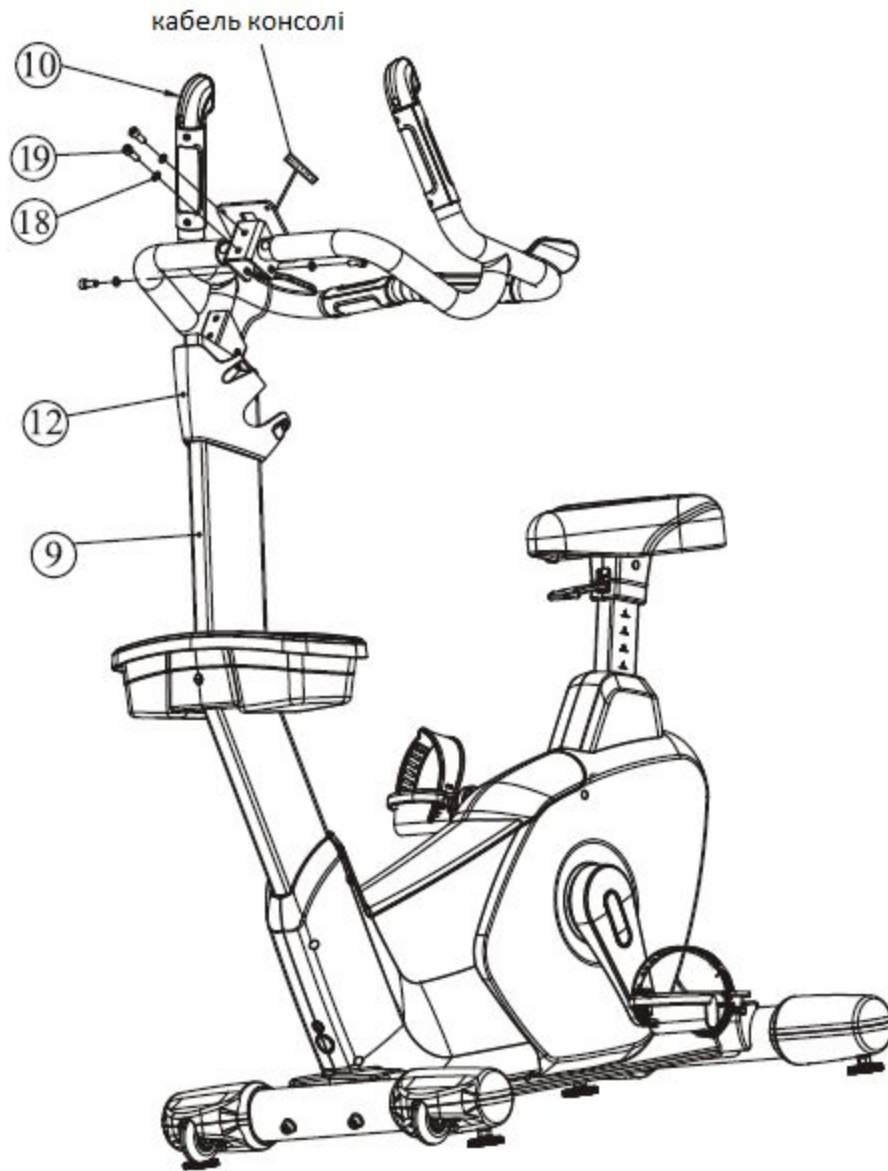

1. Вставте кришку (№12) через раму стійки (№9).
2. Протягніть кабель через передню ручку (№10).
3. Прикріпіть передню ручку (№10) до рами стійки (№9) за допомогою:
 - 4 пружинних шайб Ф8 (№18)
 - 4 болтів М8*20 (№19)

КРОК 7

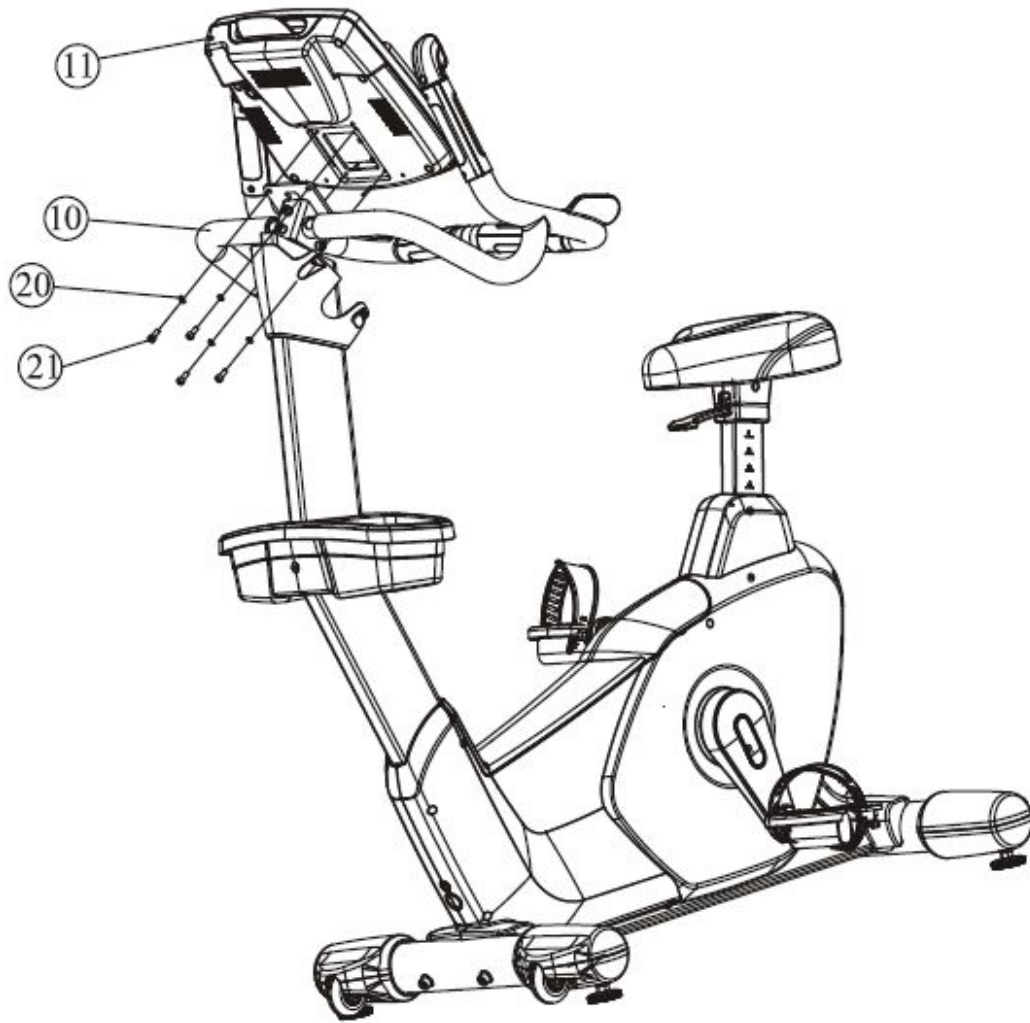

1. Прикріпіть 3 кабелі.
2. Прикріпіть консоль (№11) до ручки (№10) за допомогою:
 - 4 пружинних шайб Ф6 (№20)
 - 4 болтів М6*15 (№21)

КРОК 8

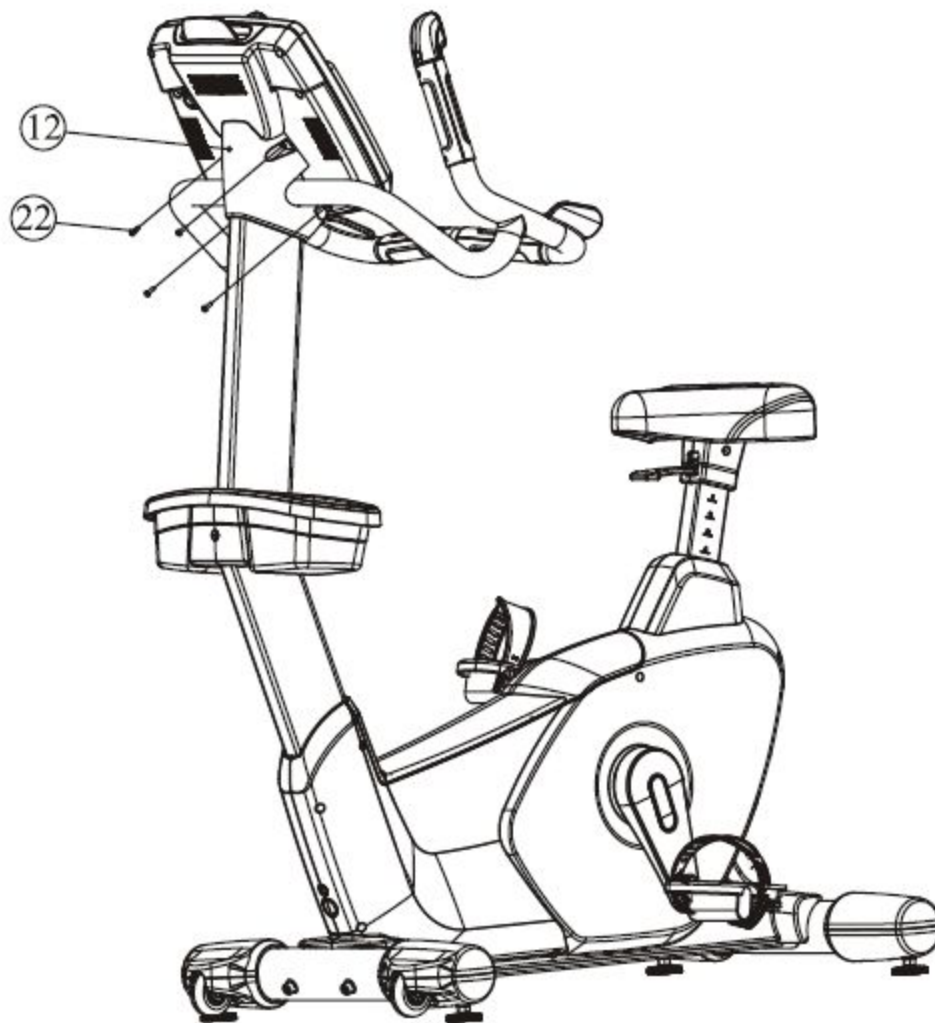

Прикріпіть кришку (№12) до консолі (№1) за допомогою:
4 гвинтів ST4.2*16 (#22)